



DESCRIPCIONES DEL PRODUCTO

Estas instrucciones cubren los siguientes productos FloTech

FT300	Socket Optico API Compatible (6 pin 3 ranuras J)
FT301	Socket Therminstor API Compatible (US 8 pin 4 ranuras J)
FT302	Socket API Compatible Flotante (7 pin tipo J560)
FT303	Contacto Patrón Optico con Therminstor ranura J (6 pin 4 ranuras J)
FT304	Socket Therminstor para Canadá/Euro (10 pin 4 ranuras J)
FT305	Therminstor estilo anterior (7 pin tipo J560)
FT306	Optico Oeste de Canadá (7 pin tipo J560)
FT307	Optico / Therm Canadá (6 pin 4 ranuras J)

Los socket FloTech son mecánica y funcionalmente compatibles con API 1004 Cargo Tank Bottom Loading Recommended Practice. Los platos frontales y contactos son intercambiables en los cuerpos de socket Scully y Civacon. Civacon es una marca registrada de Civacon/Dover Corporation.

INSTRUCCIONES PARA LA INSTALACION

Los sockets van montados sobre el mismo lado del trayler que el equipamiento de carga ventral (bottom loading). Generalmente se localizan a unos 3 pies (90 cm) de los Adaptadores de carga por el fondo para que el enchufe y el cable alcancen el socket sin exigir el cable. Retire el plato frontal y el paquete de conexiones y déjelos a un lado. Utilice el cuerpo como modelo para hacer los dos agujeros de 11/32" (8,73 mm) como se muestra en el diagrama 1. monte el cuerpo en el trayler mediante dos tornillos de 5/16" y arandelas. Asegúrese de que el ojal del terminal del cable a tierra esté firmemente apretado con uno de los tornillos de 5/16".

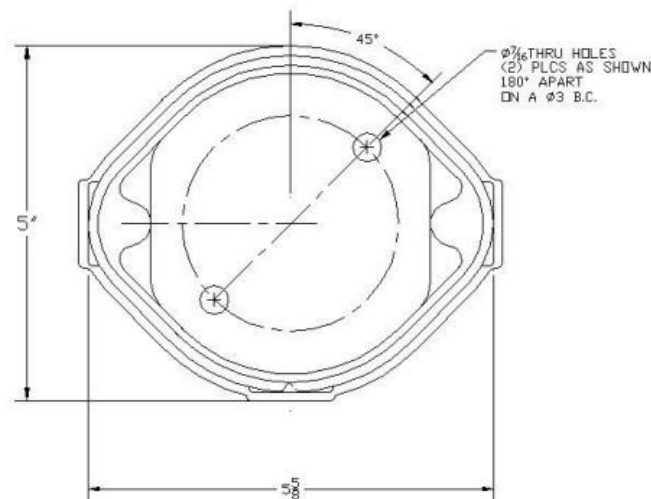

INSTRUCCIONES PARA EL CABLEADO

Para el cableado de los sockets a un monitor de abordaje en sistemas nuevos es altamente recomendable el uso de cable envainado de 5 conductores FloTech FT401. El cable FloTech está diseñado resistente a los combustibles, a la radiación UV y a la abrasión. Incorpora cable trenzado estañado noble y resistente a la corrosión. Instalado correctamente, estas características otorgan años de servicio fiable.

Después de que los sensores han sido montados en cada compartimiento, alinear el plano de las aberturas de los conductores con la cara del protector antivuelco. Enrosque los pasacables

y pase el cable a través de las aberturas entre cada sensor. Corte el cable dejando una longitud extra de aproximadamente 8 pulgadas entre cada sensor.

Para sockets con aberturas NPT:

Todos los cables de sensor deben entrar o salir de los sensores a través de una de las aberturas de 1/2NPT . Use pasacables FloTech FT402 ½ NPT para asegurar el sellado a la entrada de agua. Las aberturas no utilizadas deben tener instalados tapones de 1/2NPT. Utilice sellaroscas en todas las roscas de 1/2NPT para asegurarse la impermeabilidad de sellado.

Para sockets sistema europeo utilizando aberturas M20x1,5:

Todos los cables de sensor deben entrar o salir de los sensores a través de una de las aberturas de M20x1,5. Use pasacables FloTech FT402E con rosca M20x1,5 para asegurar el sellado a la entrada de agua. Las aberturas no utilizadas deben tener instalados tapones de M20x1,5. Utilice sellaroscas en todas las roscas de M20x1,5 para asegurarse la impermeabilidad de sellado.

Extienda los cables de los sensores de acuerdo con el diagrama 2. Cuando termine chequee nuevamente las conexiones. NOTA : es altamente recomendable utilizar Silicona RTV sellante en cada unión del cable. Coloque Silicona RTV sellante en el extremo del cable antes de insertarlo en el pasacable y luego ajústelo.

Coloque la tapa y el o´ring a cada sensor sin pellizcar el conductor.

DIAGRAM 2

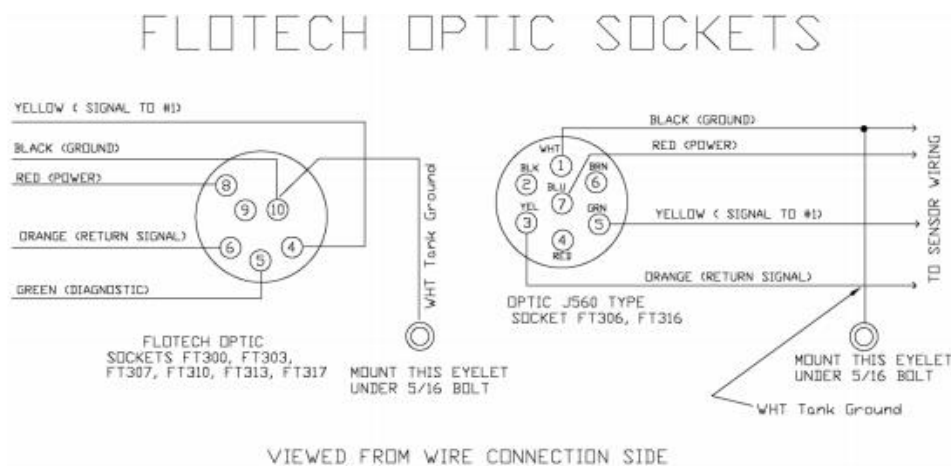

If your socket contains an installed grounding device, install the free end of the device under one of the mounting screws as shown

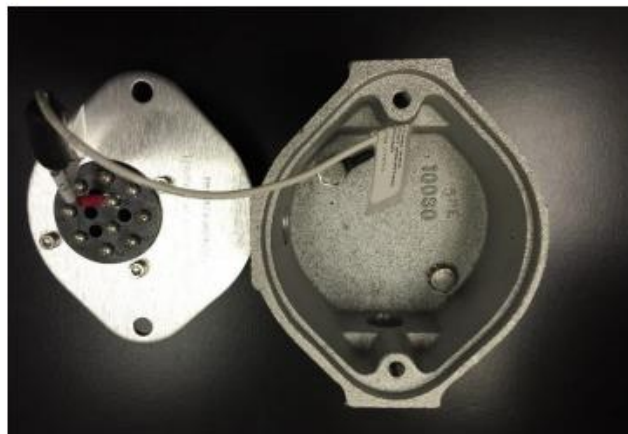
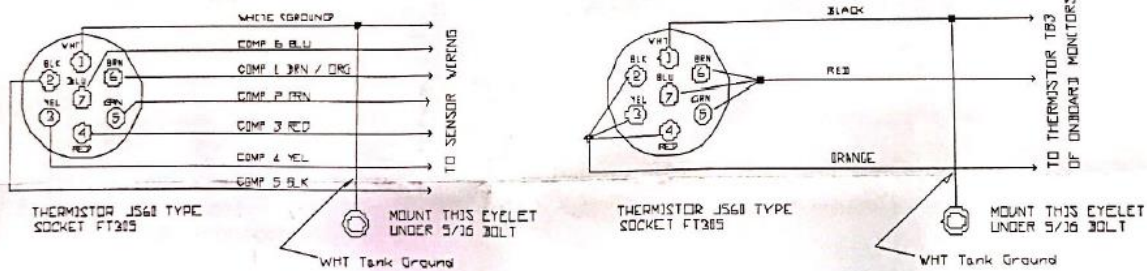
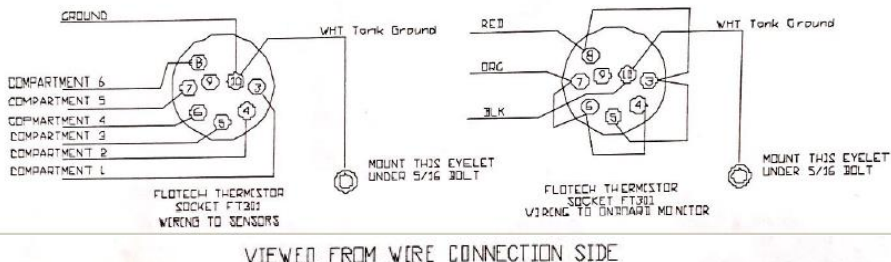
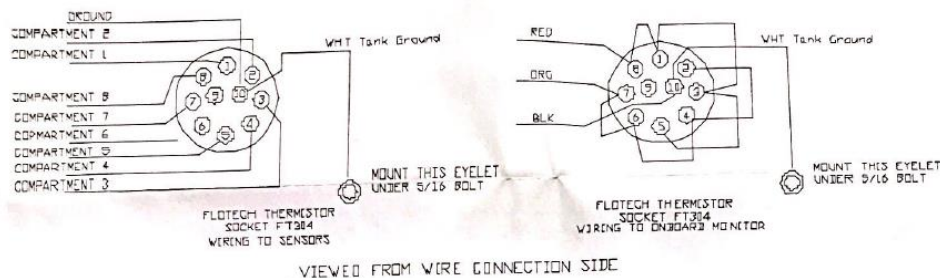
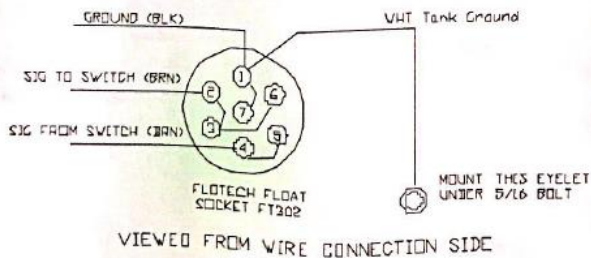

DIAGRAM 2 (CONTINUED)

FLOTECH THERMISTOR SOCKETS



FLOTECH FLOAT SOCKET



Por Asistencia Técnica en Argentina llame al : 0341 493 77 78

MARUCCO S.R.L.

Pedro Ríos 1840 (2132) Funes

www.maruccosrl.com.ar

info@maruccosrl.com.ar

